

**Università degli Studi di Salerno**  
**Facoltà di Ingegneria**  
**Corso di Laurea Specialistica in Ingegneria Civile**  
**Corso di Strutture Speciali**  
a.a. 2008/09

---

**Esercitazione n. 7**

Si consideri il serbatoio in acciaio realizzato con un cilindro a sezione circolare sormontato da una calotta sferica parzialmente pieno d'acqua riportato schematicamente in Figura 1:

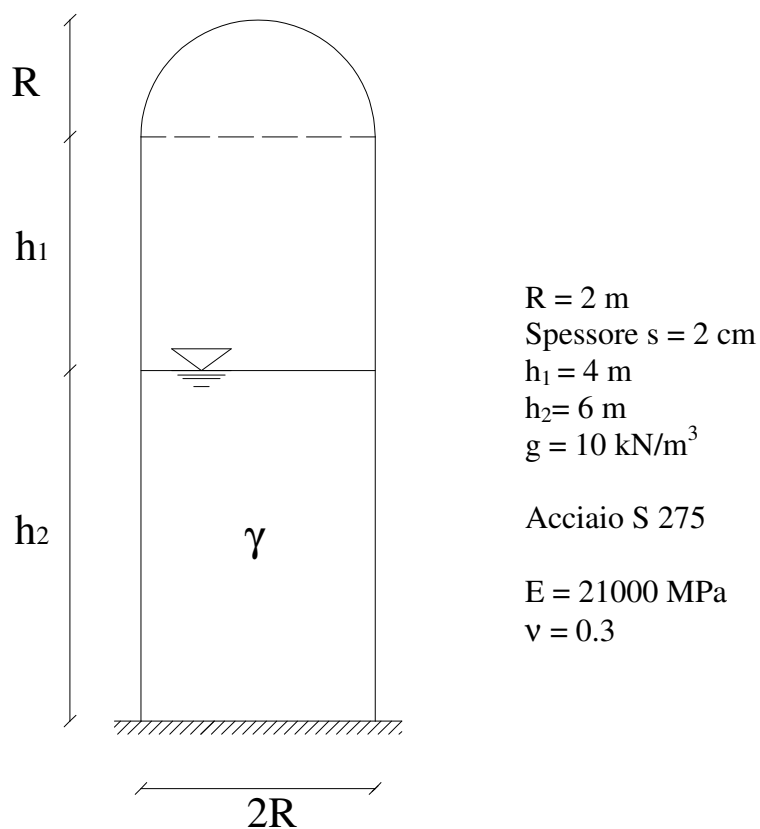

Figura 1

Se ne valutino le caratteristiche della sollecitazione interna lungo la parete.